



**KS-N15**  
**KS-N15 Pro**  
**KS-N15 Pro+**  
**Manuál**

**Ďakujeme za nákup a prajeme veľa  
šťastných kilometrov.**



**[www.maxblinker.sk](http://www.maxblinker.sk)**

**V prípade potreby nás neváhajte  
kontaktovať.**

**[info@maxblinker.sk](mailto:info@maxblinker.sk)**

# UPOZORNENIE

Elektrická kolobežka je rekreačné zariadenie na premiestňovanie. Než si osvojíte jazdecké zručnosti, je nutné dbať na zvýšenú opatrnosť a najprv jazdu natrénovať. Prosím uvedomte si, že poniesiete zodpovednosť za všetky zranenia alebo škody spôsobené neskúsenosťou jazdca alebo nedodržaním pokynov v tomto návode.

Uvedomte si prosím, že môžete znížiť riziko dodržiavaním všetkých pokynov a varovaní v tejto príručke, ale nemôžete všetky riziká odstrániť.

Pri jazde na verejných priestranstvách prosím dodržujte miestne dopravné predpisy a obmedzenia.

Pri jazde prosím vždy riadne noste prilbu, aby ste si chránili hlavu, rovnako ako ďalšie nevyhnutné ochranné vybavenie, ako sú chrániče na lakte, kolená.

Spomaľte prosím pri jazde na križovatke, predbiehaní chodcov, zatáčaní, stúpaní alebo schádzaní kopca, prechádzaní pri škole a ďalších miestach, kde vysoká rýchlosť môže spôsobiť obmedzovanie, alebo zranenie ostatných.

Prosím, nedovoľte deťom mladším ako 12 rokov používať kolobežku na verejných priestranstvách. Jazdci mladší ako 18 rokov by mali jazdiť pod dohľadom dospeléj osoby.

Prosím, nepoužívajte kolobežku v nevhodnom prostredí, aby nedošlo k jej poruche. Situácie ktoré môžu spôsobiť zranenie alebo poškodenie majetku, sú najmä: dážď, sneh, lúky, bahno, hmla, dym a podobne.

Na nabíjanie E-kolobežky nepoužívajte iné nabíjačky, používajte iba nabíjačku dodávanú spoločnosťou King Song.

Nenabíjajte prosím e-kolobežku, pokiaľ je nabíjačka alebo elektrická zásuvka mokrá.

Neprevádzajte na kolobežke úpravy ani ju nerozoberajte.

Nedovoľte, aby ostatní jazdili na vašej e-kolobežke, kým si starostlivo neprečítajú a nedodržia pokyny v tejto príručke.

# Obsah

1. Detail produktu	01
2. Funkcie	04
3. Ovládacie tlačidlá	05
4. Montáž a nastavenia	06
5. Aplikácia	07
6. Ako jazdiť	
087. Bezpečnostné inštrukcie	10
8. Tempomat	13
9. Popis chýb	14
10. Skladanie a prenášanie	17
11. Nastavenie kotúčovej brzdy	18
12. Nastavenie riadidiel	19
13. Batéria	19
14. Čistenie a údržba	20
15. Záruka	22

# 1. Detail produktu

## 1.1 Diagram: KS-N15 / KS-N15 Pro / KS-N15 Pro+



### Príslušenstvo

---



Šrauby



Šesthranný kľuč



Nabíjačka



Manuál

## 1.2 Funkcie

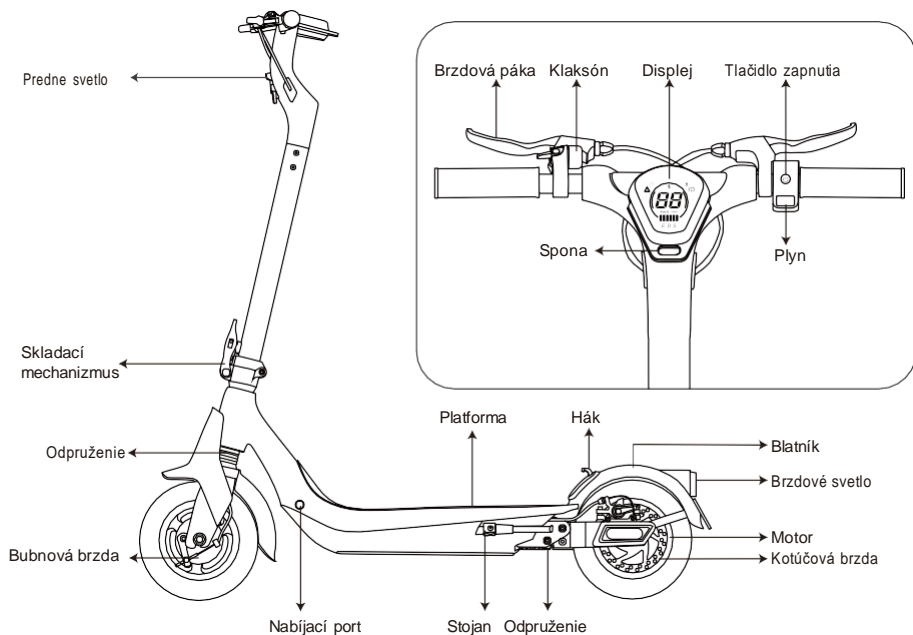

### 1.3 Špecifikácie

Model	KS-N15	KS-N15 Pro	KS-N15 Pro+
Veľkosť kolies	10palcová vnútorná Honeycomb pneu / nafukovacia		
Max. rýchlosť	30km/h	30km/h	35km/h
Dojazd	cca 20km	cca 40km	cca 60km
Stúpanie	okolo 22%	okolo 25%	okolo 47%
Kapacita batérie	37V, 6Ah	37V, 10.4Ah	48V, 14.5Ah
Jazdné podmienky	-10°C +50°C 0-85% vlhkosť		
Skladovanie	-20°C +60°C 0-85% vlhkosť		
Max. zaťaženie	120kg		
Nabíjačka	Vstup AC: 100-240V; Výstup DC: 42V/2A	Vstup AC: 100-240V; Výstup DC: 42V/2	Vstup AC: 100-240V; Výstup DC: 54,6V/2
Doba nabíjania	cca 3-4 hod	cca 6-7 hod	cca 7-8 hod
Motor	350W	500W	600W
Port	Nabíjací port *1		
Predné svetlo	1.5W		
Brzdové svetlo	LED		
Výška jazdca	150-200cm		



Parkovanie	Stojan		
Tempomat	Systémové ovládanie		
Odpružení	Predné a zadné odpruženie		
Klaksón	Mechanický zvonček		
Plyn	Tlačidlo plynu		
Brzdy	Predná bubnová brzda + zadná kotúčová brzda + EABS		
Displej	LED		
Zobrazenie batérie	5 čiarok na displeji		
Rozmery rozloženej	1165* *535*1201mm		
Rozmery zloženej	1165* *535*540mm		
Čistá hmotnosť	21.4kg	21.9kg	22.7kg
Obsah balení ks	Návod k použiti*1, Certifikát*1, Nabíjačka*1, Šrauby*6, Imbusový kľuč*1		

## 2. Funkcie

- Zliatina ocele.
- Monitorovanie teploty v reálnom čase, ochrana proti skratu / nízkemu napitiu / nadprúdu / prebitiu.
- Digitálny displej rýchlomeru, ľahko čitateľná rýchlosť.

- Zobrazení stavu batérie v reálnom čase pomocou 5-ich čiarok.
- 1~4 rýchlostné stupene, pre prepnutie stlačte tlačidlo.
- Zobrazenie poruchovej hlášky v prípade poruchy.

### 3. Ovládacie tlačidlá

- Zapnutie/vypnutie: Stlačte tlačidlo zapnutia na 3 sekundy, všetky ikony sa rozsvietia a zobrazujú rýchlosť a stav batérie.



- Predné svetlo ZAP/VYP: Stlačte tlačidlo (Zapne svetlo: )

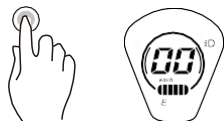

- 2x stlačte tlačidlo na zmenu rýchlostného stupňa z 1 na 4 úrovne, LED displej P1 / P2 / P3 / P4. Maximálna rýchlosť sa zvyšuje, keď LED displej zobrazuje z P1 na P3. P4 je peší režim s maximálnou rýchlosťou 6 km/h.



## 4. Montáž a nastavenia

1. Rozložte pred stavec riadidiel a upevnite ho.
2. Pripojte drôty v tyči a nainštalujte na ňu hlavu. Vytiahnite brzdové lanko zo silikónovej zátky, ponechajte 20 mm.

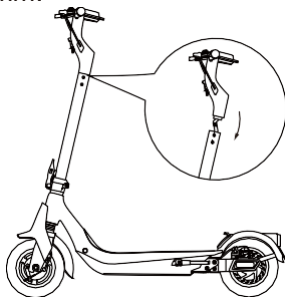
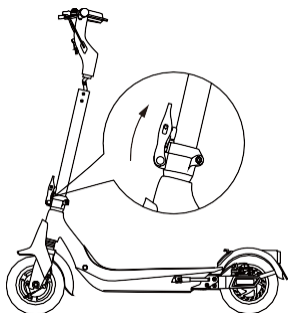

4. Šesťhranným kľúčom utiahnite šraubí na troch stranách predstavca.

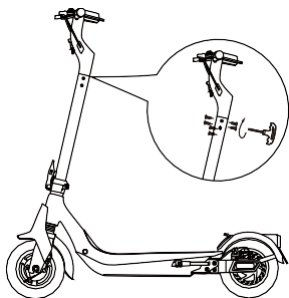

4. Po poskladaní stlačte tlačidlo zapnutia a skontrolujte, či správne funguje.

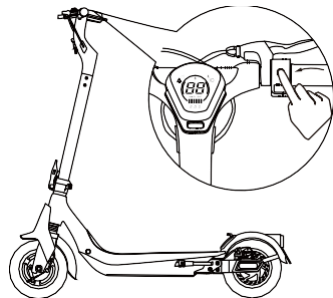

## 5. Aplikácia

### 5.1 Prvá jazda

Požiadavky na mobilné zariadenie:

iOS 10.0 alebo vyšší,

Bluetooth 4.0 alebo vyšší.

Nainštalujte si aplikáciu a zaregistrujte sa/prihláste sa.

Android 4.3 alebo vyšší,

Nainštalujte si aplikáciu a zaregistrujte sa/prihláste sa.



iOS



Android



**Urobte prosím potrebné povolenie kolobežky v aplikácii, aby ste zaistili, že bude aplikácia fungovať normálne vo vašom mobilnom zariadení.**

Otvorte Bluetooth (nebo GPS), kliknete na „Hľadať“ - ->Kliknutím na potrebný model KS-N15 v zozname zariadení a pripojte sa. Elektro kolobežka pípne, keď je aplikácia pripojená k e- kolobežke.

## **6. Ako jazdiť**

- Krok 1: Skontrolujte stav elektro kolobežky

Skontrolujte prostredie, či je bezpečné jazdiť, aby ste neublížili sebe ani ostatným.

Skontrolujte stav batérie a zostávajúci dojazd v aplikácii.

- Krok 2: Používajte ochranné pomôcky.

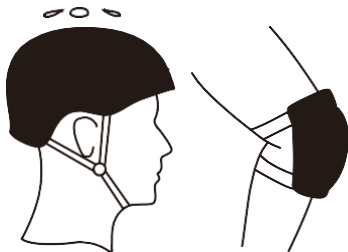

- Krok 3: Pokúste sa odraziť jednou nohou.



- Krok 4: Ľahko sa dotknite plynu a skúste položiť obe nohy na platformu.

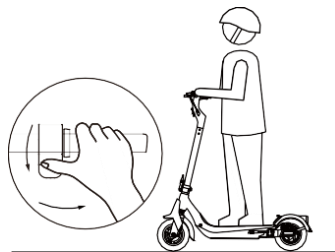

- Krok 5: Behom jazdy skúste uvoľniť plyn a zatahnuť za brzдовú páku.
- Krok 6: Skúste použiť predne svetlo.

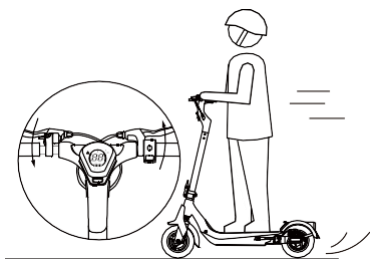

## 7. Bezpečnostné inštrukcie

- Používajte ochranné pomôcky.
- Pokiaľ je to možné, vyhnite sa jazde v daždi.

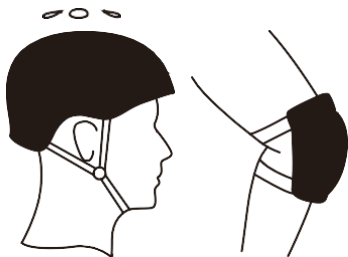

- Nezaťažujte kolobežku viac ako 120 kg.

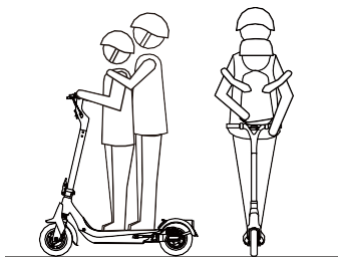

- V neobvyklých situáciách aprípadoch jazdite pomaly.

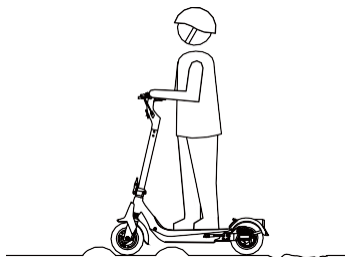

- Pri jazde nedávajte jednu nohu z platformy alebo na zem.



- Nešliapte na zadnú časť blatníka.





- Nedotýkajte sa kotúčovej brzdy.

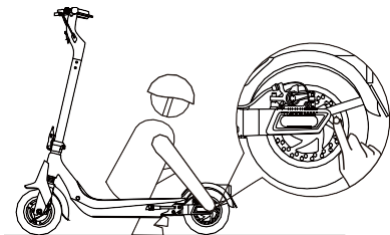

- Behom jazdy nepúšťajte ruky.



- Nejazdite po schodoch hore alebo dole ani cez prekážky.

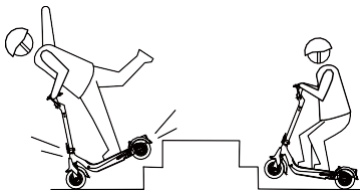

- Nejazdite na jednej kolobežke s deťmi.

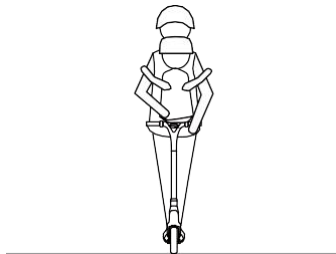

- Nejazdite po diaľnici ani po cestách pre motorové vozidla.

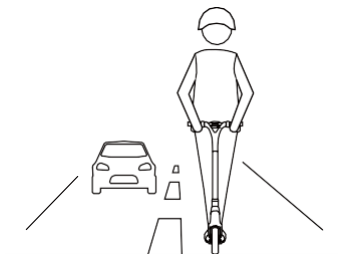

- Nezatáčajte prudko.

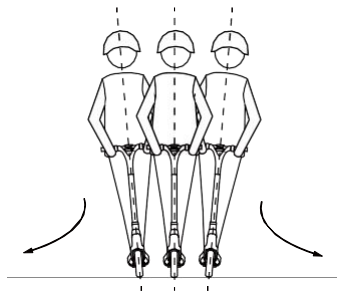

## 8. Tempomat

Otvorte tempomat v aplikácii, zatiaľ čo budete udržiavať rovnakú rýchlosť a pôjdete touto rýchlosťou po dobu 3~5 sekúnd, E-kolobežka potom bude v režime tempomatu (ide konštantnou rýchlosťou na rovnej ceste) Používajte tempomat iba na rovnej ceste na iných cestách hrozí pád.

## 9. Popis chyb

Displej	Popis vady	Riešenie
EO	Chyba v komunikácii	<ol style="list-style-type: none"><li>1. Skontrolujte, či je riadiaca doska displeja dobre pripojená;</li><li>2. Vymeňte displej.</li><li>3. Vymeňte riadiacu dosku.</li></ol>
E1	Narazení na prekážky, ktoré E-kolobežka nemôžeprekonať	<ol style="list-style-type: none"><li>1. Uvoľnite pedál plynu a prestaňte brzdiť.</li><li>2. Reštartujte.</li><li>3. Vymeňte brzdovú páku.</li><li>4. Vymeňte plyn.</li></ol>
E3	Halový senzorje nenormálny	<ol style="list-style-type: none"><li>1. Skontrolujte, či nie je uvoľnená zástrčka Halového vodiča motora.</li><li>2. Skontrolujte, či nie je poškodený motorový kábel.</li><li>3. Vymeňte motor.</li><li>4. Vymeňte riadiacu dosku.</li></ol>
E4	Porucha brzdového systému	<ol style="list-style-type: none"><li>1. Uvoľnite brzdú.</li><li>2. Reštartujte.</li><li>3. Vymeňte brzdovú páku.</li></ol>
E5	Chyba plynu	<ol style="list-style-type: none"><li>1. Uvoľnite plyn.</li><li>2. Reštartujte.</li><li>3. Vymeňte plyn.</li></ol>

BL	Alarm nízkeho napätia	<ol style="list-style-type: none"> <li>1. Prestaňte jazdiť a nabite kolobežku.</li> <li>2. Reštartujte.</li> <li>3. Skontrolujte, či nebol firmware aktualizovaný nesprávne.</li> <li>4. Vymeňte riadiacu dosku.</li> </ol>
BH	Alarm vysokého napätia	<ol style="list-style-type: none"> <li>1. Skontrolujte, či je kolobežka plne nabitá, choďte na kolobežke nízkou rýchlosťou a vyhnite sa náhlemu brzdeniu, keď je kolobežka plne nabitá.</li> <li>2. Reštartujte.</li> <li>3. Skontrolujte, či nebol firmware aktualizovaný nesprávne.</li> <li>4. Vymeňte riadiacu dosku.</li> </ol>
BP	Prepätie, núdzový stav	<ol style="list-style-type: none"> <li>1. Skontrolujte, či je kolobežka plne nabitá, choďte na kolobežke nízkou rýchlosťou a vyhnite sa náhlemu brzdeniu, keď je kolobežka plne nabitá.</li> <li>2. Reštartujte. Uistite sa, že aktualizácia firmware prebehla správne.</li> <li>3. Vymeňte riadiacu dosku.</li> </ol>
H1	Vysoká teplota motora	<ol style="list-style-type: none"> <li>1. Zastavte jazdu alebo jazdu na kolobežke nízkou rýchlosťou a vyhnite sa stúpaniu.</li> </ol>

		<p>2. Skontrolujte, či nie je poškodený vodič motora a či vodič signálu teploty na vodiči motora nie je skratovaný k zemi.</p> <p>3. Vymeňte motor.</p>
H2	Vysoká teplota radiacej dosky	<p>1. Zastavte jazdu a vyhnite sa stúpaniu.</p> <p>2. Skontrolujte inštaláciu chladiča radiacej dosky.</p> <p>3. Vymeňte radiacu dosku.</p>
H3	Riadiaca doska super vysoká teplota	<p>1. Zastavte jazdu a vyhnite sa stúpaniu.</p> <p>2. Skontrolujte inštaláciu chladiča radiacej dosky.</p> <p>3. Vymeňte radiacu dosku.</p>
LR	Nadprúd	<p>1. Uvoľnite plyn.</p> <p>2. Reštartujte.</p> <p>3. Vymeňte radiacu dosku.</p>
S1	Skrat	<p>1. Odpojte motor a reštartujte kolobežku. Pokiaľ táto chybová hláška nezmizla, nechajte si vymeniť radiacu dosku; v opačnom prípade vyčistite motor, alebo vymeňte motor.</p>

S2	Nedostatok fáz, porucha pohonu mosférických trubiek	<ol style="list-style-type: none"> <li>1. Reštartujte a zapnite kolobežku ako statickú, vyhňte sa zapnutiu kolobežky pri postupe.</li> <li>2. Vymeňte riadiacu dosku.</li> </ol>
SN	Chyba sériové číslo	<ol style="list-style-type: none"> <li>1. Skontrolujte, či je verzia firmvéru správna.</li> <li>2. Resetujte sériové číslo.</li> </ol>

## 10. Skladanie a prenášanie

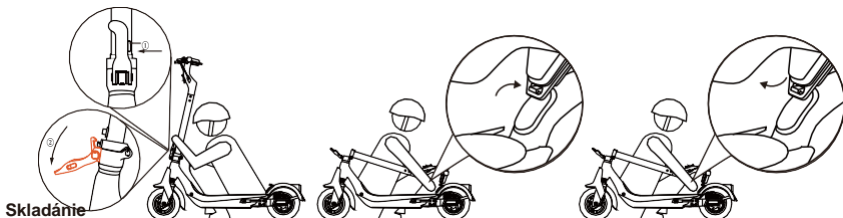

Uistite sa, že je kolobežka vypnutá. Ak chcete kolobežku zložiť, odistite skladací mechanizmus a ohnite predstavec riadidiel, aby ste zahákli pracku. Na otvorenie vyberte háčik zo spony, vztýčte riadidlá a zaistite skladaciu konštrukciu.

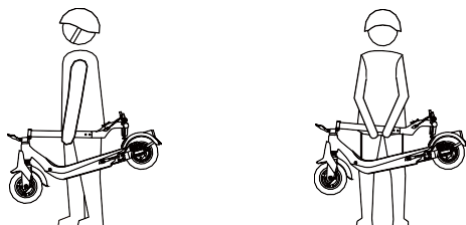

Prenášanie

Pri prenášaní držte predstavec riadidiel jednou rukou alebo oboma rukami.

## 11. Nastavenie kotúčovej brzdy

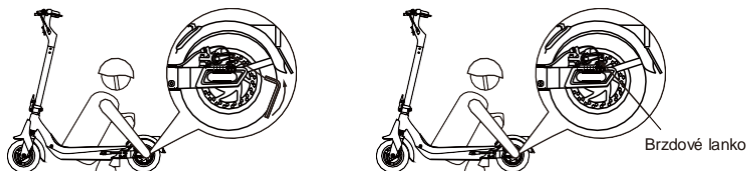

Ak je brzda príliš utiahnutá, uvoľnite skrutky na strmeni pomocou šesťhranného kľúča a mierne vráťte brzdové lanko späť, aby ste skrátili odkrytú dĺžku, a potom skrutky utiahnite. Ak je brzda príliš voľná, povoľte skrutky a mierne vyťahnite brzdové lanko, aby ste predĺžili exponovanú dĺžku, potom skrutky utiahnite.

## 12. Nastavenie riadidiel

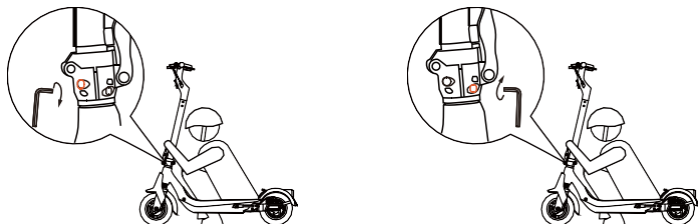

Pokiaľ sa riadidlá a ich predstavec počas jazdy hojdajú, utiahnite skrutky na skladacom mechanizme šesťhranným kľúčom.

## 13. Batéria

### 13.1 Vplyv teploty na batériu

Výkon batérie sa bude líšiť v závislosti na teplote, počet najazdených kilometrov na jedno nabitie bude mať mierny rozdiel pri rôznych teplotách a nasledujúca tabuľka je iba pre vašu informáciu.

Teplota(°C)	-20	-10	0	10	20	30	40	50
Dojazd	40%	60%	80%	90%	95%	100%	105%	110%



## 13.2 Nabíjanie

Zariadenie má vstavanú lítiovú batériu, nie je nutná žiadna ďalšia inštalácia batérie, stačí zariadenie nabiť, keď signalizuje vybitú batériu. Po zasunutí zástrčky nabíjačky zapojte zdroj napájania, môžete tak predísť potenciálnemu riziku a zaistiť bezpečnejšie nabíjanie. Nabíjanie na 100% trvá asi 3-4 hodiny (N15)/6-7 hodín (N15 Pro) / 7-8 hodín (N15 Pro+), keď sa červené svetlá zmenia na zelenú je nabíjanie dokončené. Pokiaľ to nie je naliehavé, počkajte pred odpojením na dokončenie nabíjania, pretože po nabití ochranný obvod vykoná rovnováhu prietoku.

## 14. Čistenie a údržba

### 14.1 Čistenie a údržba pri nabíjaní

- Umiestnite e-kolobežku na chladné a vetrané miesta, aby sa uvoľňovalo teplo.
- Vyhnite sa vysokej teplote alebo vlhkosti.
- Zabráňte vniknutiu vody do E-kolobežky, aby ste zabránili úrazu elektrickým prúdom, najmä kvapkám vody z kábla nabíjačky do nabíjacieho portu.

## **Pri čistení**

- Uistite sa, že je e-kolobežka vypnutá.
- Na čistenie e-kolobežky použite mäkkú handričku.
- Na umývanie e-kolobežky nepoužívajte vodu ani ju nekladajte do vody.

## **Pri skladovaní**

- Umiestnite e-kolobežku na chladné a vetrané miesta  
(teplota -20~60°C, relatívna vlhkosť 0~85%).
- Nekladte na e-kolobežku predmety ani ťažké predmety, ktoré by e-kolobežku stláčali.

## **14.2 Údržba batérie**

Keď je e-kolobežka plne nabitá, skontrolujte napätie batérie v aplikácii. Normálne napätie je 48V-54,6V (N15 Pro+) / 37V-42V (N15/N15 Pro).

Pokiaľ napätie nie je v tomto rozsahu, kontaktujte nás cez [www.maxblinker.cz](http://www.maxblinker.cz) kvôli diagnostike batérie.

Nabíjajte prosím e-kolobežku aspoň raz za mesiac, aby ste predĺžili životnosť batérie.

Nerozoberajte, nemontujte ani nevymieňajte batériu sami.

## Pravidelná údržba

E-kolobežku prosím nerozoberajte ani nenastavujte bez pomoci odbornej údržby zo strany predajcu alebo distribútorov. Urobte prosím video alebo fotografiu a pošlite nám ho cez email [info@maxblinker.cz](mailto:info@maxblinker.cz), keď E-kolobežka funguje abnormálne.

Pred jazdou skontrolujte tlak v pneumatikách; pokiaľ je tlak v pneumatike nedostatočný, nahustite ju prosím včas; odporúčaný tlak v pneumatikách je 250-300 kPa a maximálny tlak v pneumatikách je 300-350 kPa.

## Pozor pred jazdou



Pred jazdou skontrolujte ①② kolobežky. Pevné alebo nie. Uťahnite šraubí, ak sa objavia akékoľvek známky povolenia.

### Poznámka:

Pevný krútiaci moment šraubí ① je 4N/m;  
Pevný krútiaci moment šraubí ② je 14N/m.

## 15. Záruka

Presné podmienky záruky sú uvedené na našich stránkach [www.maxblinker.sk](http://www.maxblinker.sk) v sekcii Obchodné podmienky. V prípade nejasností sa na nás obráťte a my vám radi pomôžeme. Ešte raz Vám ďakujeme, že ste si zakúpili elektrickú kolobežku Kingsong N15 od Maxa Blinkera.



[www.maxblinker.sk](http://www.maxblinker.sk)

Sledujte nás na sociálnych sietach:



**Max Blinker Slovenská republika**



**MaxBlinker.sk - elektrické kolobežky**



**@maxblinker.sk**

# **Kingsong Intell Co.,LTD**

Address : BLDG 7, NO 71 XINGHU RD, 8TH INDUSTRY PARK,  
HONGXING, YUTANG, GUANGMING, SHENZHEN

Tel : +86-755-23193477

Fax : +86-755-23193248

E-mail : [info@szkingsong.com](mailto:info@szkingsong.com)