

INOKIM

INOKIM

Urban Freedom



OXO

UŽIVATEĽSKÁ PRÍRUČKA



Electric



Personal



Mobility

Blahoželáme ku Vášmu novému INOKIM OXO!

Sme radi, že ste sa rozhodli pre INOKIM.
Dúfame, že budete mať skvelý zážitok z jazdy, zväčší sa
efektivita a zábava vašej každodennej dochádzky.

Poznámka od dizajnéra:

Keď som začal navrhovať svoju prvú e-kolobežku, predstavil som si svet, kde sa autá používajú len na dlhé vzdialenosti, zatiaľ čo ľahké osobné elektrické zariadenia sa stávajú primárnym spôsobom dopravy v mestskom prostredí.

Po siedmich rokoch sales dizajnu a vývoja rýchlych, ľahkých & malých kolobežiek sme zistili, že potrebujeme silnejšiu kolobežku. Naším cieľom bolo poskytnúť dobré riešenie pre ťažších jazdcov, dlhšiu vzdialenosť a stúpanie v mestskom aj off-road prostredí.

Vytvorili sme OX ako integrálnu súčasť vášho života.

Bavte sa. Jazdite opatrne a bezpečne sa vráťte domov.



Nimrod Sapir Riccardo



VAROVANIE

Jazda v zlých poveternostných podmienkach je zakázaná: Nikdy nejazdite v daždi, snehu, na zľadovatej či mokrej ceste, vode, v zlej viditeľnosti alebo v iných nepriaznivých poveternostných podmienkach.

Vždy noste prilbu. Najzávažnejšie zranenia, ktoré sa počas jazdy môžu stať, sú zranenia hlavy. Nosením prilby je možné tomu zabrániť. Podľa pokynov musíte počas jazdy na OXO nosiť prilbu.

Postupujte podľa miestnych zákonov a predpisov. Niektoré krajiny alebo regióny vyžadujú bezpečnostné zariadenia alebo výstroj. Je vašou povinnosťou poznať zákony štátu a riadiť sa nimi.

Pevne zaistite sklopnú páku a skontrolujte brzdy pred každou jazdou.

Nerobte kaskadérske kúsky či skoky a nejazdite na jednom kolese. Zvyšuje to šance na zranenie alebo poškodenie kolobežky.

Nevozte cestujúcich.

Prvú jazdu s INOKIM OXO urobte na vzdialenom mieste, bez prekážok.



Obsah:

PREČO SI PREČÍTAŤ MANUÁL?	2
BEZPEČNOSTNÉ PREDPISY	3
ŠPECIFIKÁCIE	4
ROZBALENIE OX!	6
BATÉRIA	8
OVLÁDACÍ PANEL	10
NASTAVENIE OVLÁDOACIEHO MÓDU	12
POLOHA ODPRUŽENIA	14
OPATRNÁ JAZDA	16
NASTAVENIE SKLADACIEHO MECHANIZMU	18
SÉRIOVÉ ČÍSLO	19

Zrieknutie sa zodpovednosti

MYWAY NINGBO I.T. NEBUDE ZODPOVEDNÁ ZA AKÉKOĽVEK ZVLÁŠTNE, NÁSLEDNÉ ALEBO NÁHODNÉ ŠKODY, KTORÉ SÚ ZAPRÍČINENÉ POUŽITÍM ALEBO ZNEUŽITÍM NAŠICH VÝROBKOV. UŽÍVATEĽ SÚHLASÍ S PRIJATÍM PLNEJ ZODPOVEDNOSTI ZA VŠETKY TAKÉ RIZIKÁ A NEBUDE SA SÚDIŤ S MYWAY NINGBO. DISTRIBÚTORI A PREDAJCOVIA NIESU ZODPOVEDNÍ ZA AKÉKOĽVEK NEHODY, UJMY OSÔB ALEBO POŠKODENIA MAJETKU V PRÍPADE ZNEUŽITIA VÝROBKU

ŠPECIFIKÁCIE

MODEL	OXD
Lítiová batéria	60V 18AH 60V 25.6AH
Váha (+-0.5 kg)	32.5 - 33.5 kg
Dojazd (km)	80 - 110 km Pri konštantnej rýchlosti 15 km/H, 75 kg záťaži, pri teplote of 25°C, na rovnej zemi.
Čas nabíjania (H)	10 - 13.5 hodín
Motor-1	1000W (max 1300W)
Motor-2	10000W(max 1300W)
Rýchlosť	Záleží od miestych záknov
Brzdy	Predná a zadná hydraulická
Veľkosť pneumatík	10 x 2.5'' obyčajné pneumatiky, 10 x 3'' off-road pneumatiky
Tlak	40-50 psi
Zložená L x W x H (cm)	122 x 59 x 54 cm
Rozložená L x W x H (cm)	122 x 59 x 130 cm
Nosnosť	120 kg
Osvetlenie	LED svetlá
Display	LCD display s podsvietením



Odporúčaný tlak vzduchu v pneumatikách: 40 psi to 50 psi.

ŠPECIFIKÁCIE

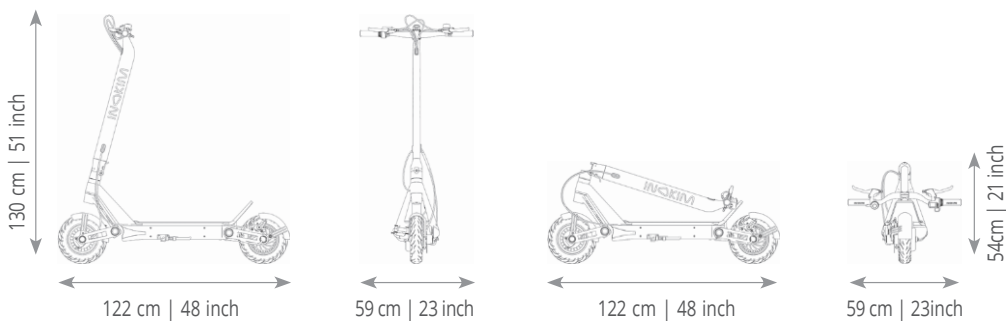
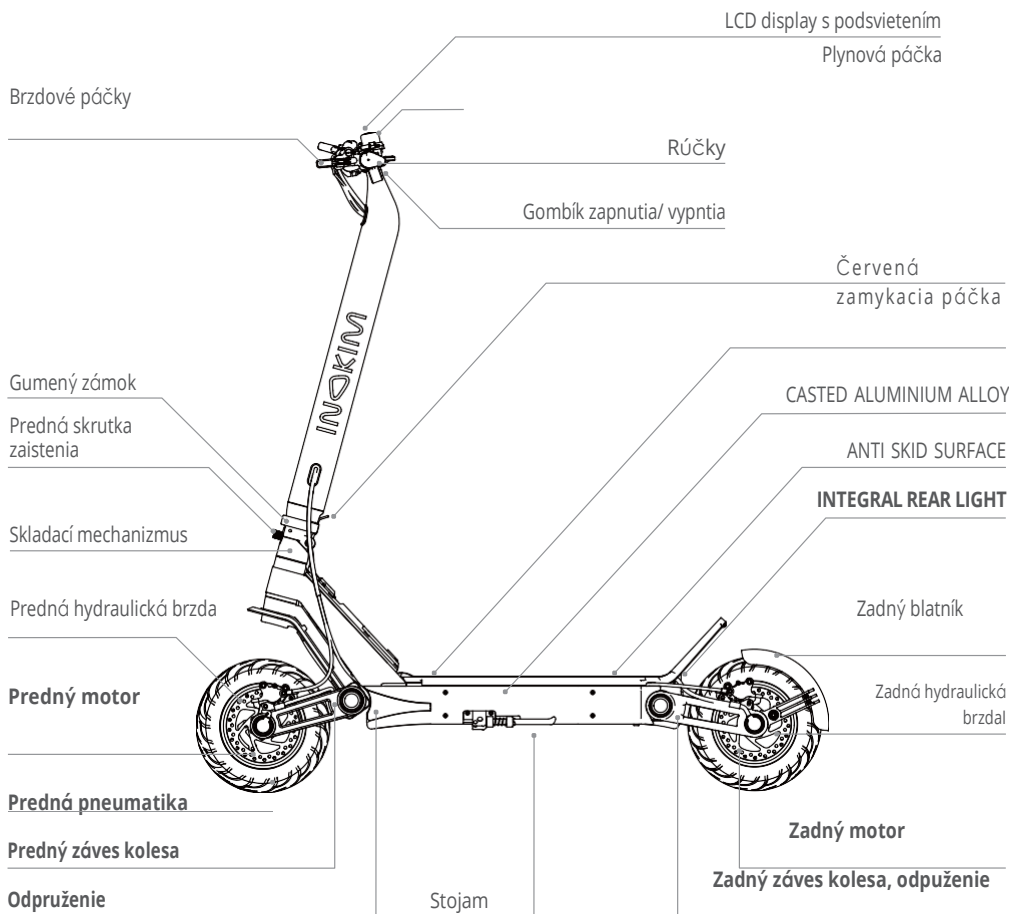

ROZBALENIE OXO!

- 1 Keď je OXO zložené, postavte ho na stojan. Zatlačením zadného konca OXO uvoľníte blokovanie SNAP, zdvihnite riadidlá kolobežky.

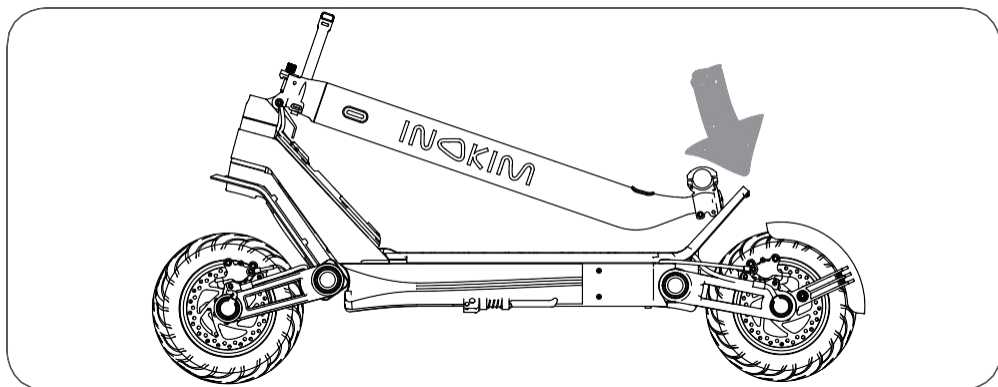

- 2 Nastavte tesnosť páčky S nastavením utesnenia.

- 3 Upevnite červenú páku

- 4 Upevnite gumený zámok

- 5 Riadidlá dajte na svoje miesto a utiahnite imbusovým kľúčom. (4mm)

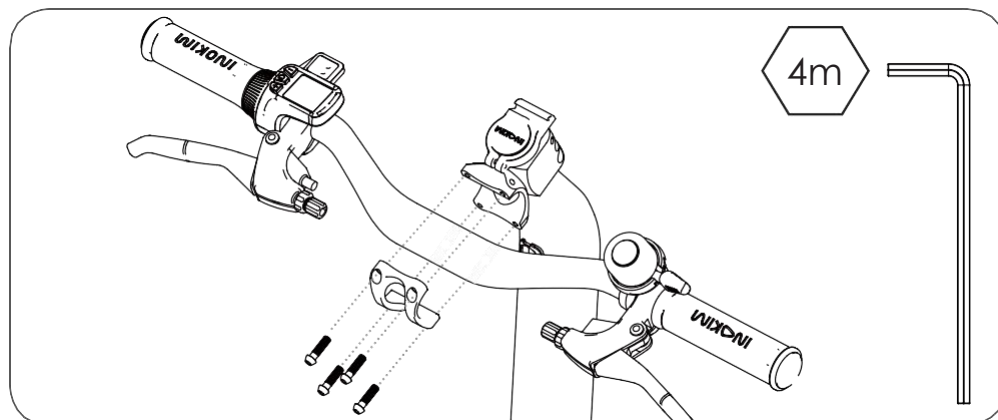
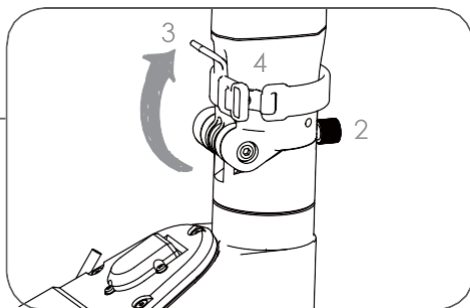

ROZBALENIE OXO!

- 6** Uhol brzd nastavte podľa vašej výšky. Pri jazde by ste mali mať zápästia rovno.

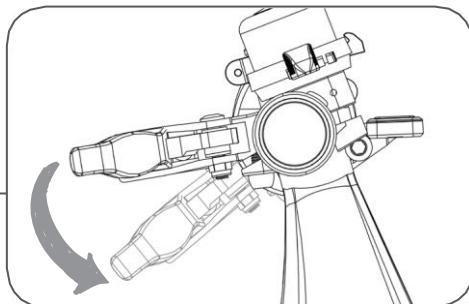
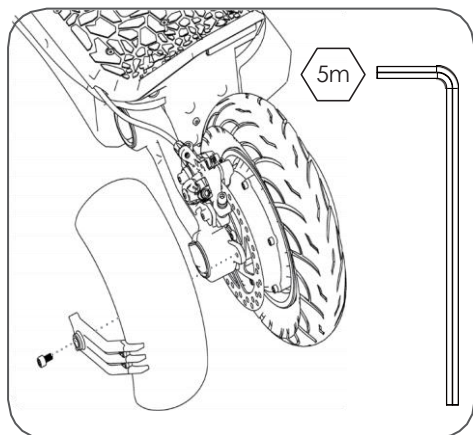

- 7** Pripevnite zadný blatník pomocou imbusového kľúču. (5mm)

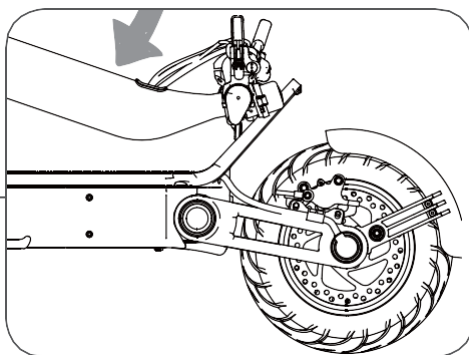

- 8** Pri sklápaní zacvaknite riadiacu tyč na miesto.

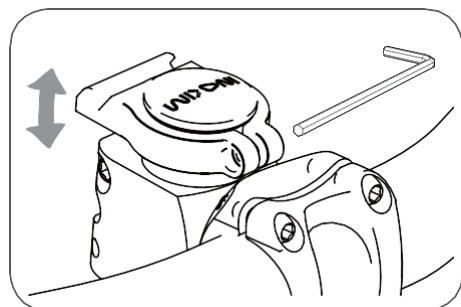

- 9** Ak je zámok príliš voľný/tesný, môžete ho jemne doladiť nastavením výšky zaistovacieho háku s imbusovým kľúčom. (2,5mm)

BATÉRIA

Vaše OXO má lítiiovú batériu s externou nabíjačkou. Keď nabíjate, pripojte nabíjací kábel v tomto poradí.

Najprv do zásuvky v kolobežke.

Potom do elektrickej zásuvky.

Indikácia nabíjania:

Červené svetlo - Nabíjanie

Zelené svetlo – Nabíjanie dokončené

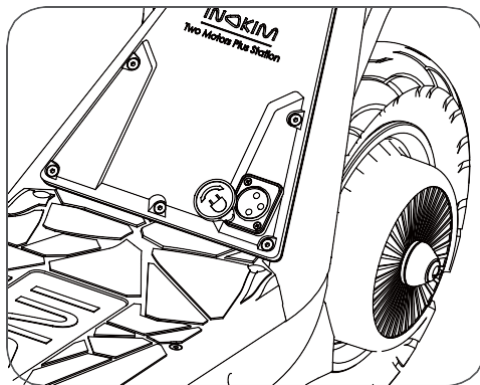

Maximalizujte výkon batérie

1. Po prvé svoju kolobežku nabite DOPLNA. Tým je batéria predurčená na dlhú životnosť.
2. Nenechávajte úplne nabitú batériu pripojenú k nabíjačke, pretože nadmerné nabitie môže skrátiť jej životnosť.
3. Vyvarujte sa extrémnych teplôt. Batériu sa vždy snažte uchovávať pri teplote medzi 15 ° C a 25 ° C (59 ° F a 77 ° F). Extrémne teploty znižujú kapacitu a životnosť batérie. Zariadenie s horúcou alebo studenou batériou nemusí dočasne fungovať.
4. Najmenej raz za mesiac úplne nabite batériu.
5. Z času na čas vybite batériu jazdením. Používajte všetku energiu uloženú v batérii.
6. Pred dlhodobým skladovaním nabite batériu do polovice.

BATÉRIA



NARIADENIA O BEZPEČNOSTI BATÉRIE:

Batériu uchovávajte mimo dosahu detí a domácich zvierat.
Vystavenie sa napätiu batérie môže spôsobiť smrť alebo vážne zranenie.

Pred vykonaním akejkoľvek údržby odpojte batériu zo zásuvky.

Je nebezpečné pracovať na kolobežke, keď je zapojená do zásuvky.
Elektrický šok môže spôsobiť vážne zranenie a poškodiť kolobežku.

NEPOUŽÍVAJTE kolobežku, ak je batéria:

- Poškodená
- Vydáva nezvyčajný zápach alebo nadmerné teplo
- Má akýkoľvek únik

Nepoužívajte kolobežku počas nabíjania!

Batériu nabíjajte iba nabíjačkou schválenej spoločnosťou INOKIM.

Použitie, skladovanie alebo nabíjanie batérie INOKIM mimo špecifikovaných limitov môže viesť k zrušeniu záruky, poškodeniu batérie a neúčinnému nabíjaniu batérie.

NEREŽTE DO BATÉRIE NENIČTE JU ANI JU NEROZOBERAJTE!

V PRÍPADE KONTAKTU S BATÉRIOU TREBA ZABRÁNIŤ KVAPALNÝM KONTAKTOM S POKOŽKOU ALEBO OČAMI. AK SA TOTO STANE, OKAMŽITE POSTIHNUTÉ OBLASTI OKAMŽITE VYPLACHUJTE VODOU, ALEBO VYHLÁDAJTE LEKÁRSKU POMOC.

OVLÁDACÍ PANEL

LCD DISPLAY

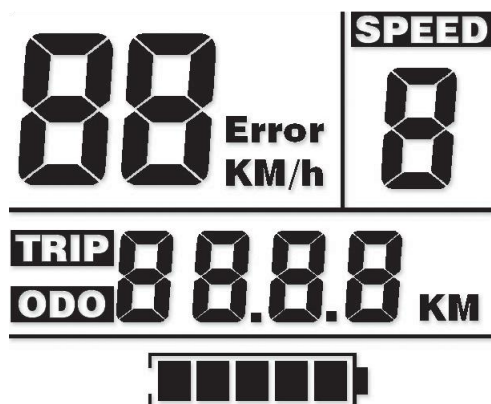

TLAČIDLÁ OVLÁDACIEHO PANELU

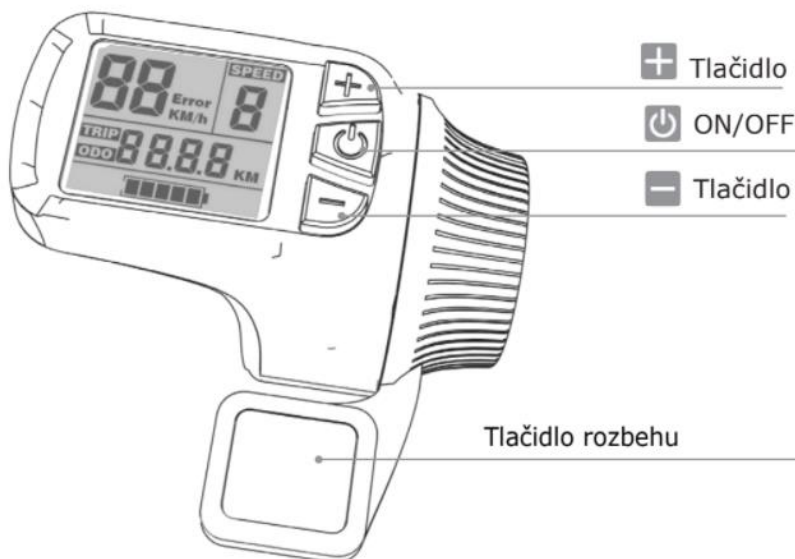

ČAKAJTE, KÝM LCD DISPLEJ PRESTANE
BLIKAŤ SKÔR, AKO ZÁČNETE JAZDU.

OVLÁDACÍ PANEL

ZAPNUTIE

Pre zapnutie stlačte:  pred jazdou počkajte kým displej prestane blikať.

VYPNUTIE

Pre vypnutie: stlačte  na tri sekundy.

AUTO VYPNUTIE



Po desiatich minútach nepoužívania sa kolobežka vypne.

ROZBEHNUTIE

Pre rozbeh: opatrne otočte tlačidlo rozbehu.

Konajte opatrne kolobežka má veľkú silu!

SPEED

Táto funkcia slúži na obmedzenie plnej rýchlosti kolobežky, pre začiatočníkov alebo pre lepšiu jazdu v preplnenom prostredí. Režim je možné zmeniť pomocou   tlačidiel

TRIP

Vzdialenosť v km od posledného vynulovania. Resetujte dlhým podržaním .

ODO

Pre prepnutie na ODO a napätie batérie: stlačte .

Prejdená vzdialenosť kolobežky od výroby.



Váš aktuálny stav napätia batérie.

SVETLÁ

Zapnutie predného a zadného svetla: držte .

Podsvietenie displeja LCD signalizuje, že sú svetlá zapnuté.

Svetlá sa automaticky zapnú, ak je okolitý fotografický koeficient nižší ako nastavená hodnota. (Môžete ju nastaviť v režime 5, p.13)

Error

Váš systém zaznamenal chybu, kontaktujte svojho miestneho predajcu.

NASTAVENIE MÓDU OVLÁDACIEHO PANELU

Jednoduchá navigácia v nastaveniach:



Zadajte nastavenie (mód 1): Stlačením  spolu na 2 sekundy.

Prepínanie medzi módmi: stlačením 

Návrat do hlavnej ponuky funkcií: držte 



LCD PODSVIETENIE

Mód 1

Jas LCD displeja má 3 úrovne: nízka / stredná / vysoká. Pre zmenu úrovne z 1 na 3: Stlačte  .
Držte  pre uloženie nastavenia.
Krátkym stlačením vstúpíte do režimu 2.



LCD PODSVIETENIE

Mód 1

Jas LCD displeja má 3 úrovne: nízka / stredná / vysoká. Pre zmenu úrovne z 1 na 3: Stlačte  .
Držte  pre uloženie nastavenia.
Krátkym stlačením vstúpíte do režimu 2.



OBMEDZENIE RÝCHLOSTI

Mód 2

Predvolená a najvyššia rýchlosť: 25 km / h. Môžete meniť ďalšie obmedzenia rýchlosti (od 6 km / h do 25 km / h).
Zmena obmedzenia rýchlosti: stlačte  .
Držte  pre uloženie nastavenia.
Krátkym stlačením vstúpíte do režimu 3.

TEMPOMAT

Mód 3

Pri jazde rovnakou rýchlosťou dlhšie ako desať (10) sekúnd sa tempomat zapne. Ak je tempomat zapnutý, môžete uvoľniť palec z tlačidla a kolobežka bude pokračovať v jazde. Tempomat je zo začiatku vypnutý z bezpečnostných dôvodov. ("n" vypnutý tempomat).
Povolenie tempomatu: stlačte  alebo  ("Y" zapnutý tempomat).
Držte  pre uloženie nastavenia
Krátkym stlačením vstúpíte do režimu 4.

NASTAVENIE MÓDU OVLÁDACIEHO PANELU



VAROVANIE

UVEDOMTE SI, ŽE PRI POUŽÍVANÍ TEMPOMATU, PUSTENÍM TLAČIDLA ROZJAZDU NEZABRZDÍTE!!!

Môžete sa ocitnúť v nebezpečenstve alebo ohroziť ostatných.

Vaše 2 spôsoby zastavenia tempomatu:

- Brzdite pomocou brzdovej páky ĽAVOU či PRAVOU.
- Znovu stlačte tlačidlo rozjazdu.

Ak sa rozhodnete tempomat zapnúť. Je veľmi dôležité, aby ste trénovali rozbeh!

KM / MÍLE

Mód 4

Predvolené nastavenie: km/h ("0" km).

Stlačte + /- na prepnutie na míle ("1" míle)



Držte  pre uloženie nastavenia.

Krátkym stlačením vstúpite do režimu 5.

PHOTOCELL

Mód 5

Ovládací panel má svetelné senzory, ktoré zisťujú úroveň svetla a podľa toho zapínajú a vypínajú svetlá. Predvolené nastavenie: Photocell zapnuté („Y“ znamená áno)

Pre vypnutie stlačte  a  ("n" znamená vypnutie)

Nastavenie úrovne osvetlenia – ak je "Y" stlačte 

Predvolená hodnota: 510.

Stlačením +/- zvýšite/ znížite.

Držte  pre uloženie nastavenia

POLOHA ODPRUŽENIA

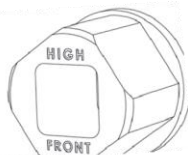
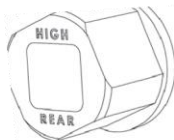
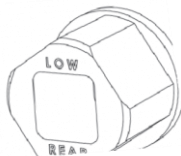
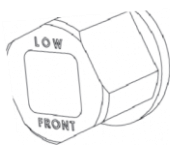

OXO má jedinečný nastaviteľný systém odpruženia.

OXO Suspension Adapter Patent : OSAP

OSAP umožňuje zmeniť polohu odpruženia:

NÍZKA POLOHA predvolená, pre lepšiu stabilitu pri vyšších rýchlostiach.

VYSOKÁ POLOHA určená na zdvíhanie podvozku, v drsnom teréne.



PRI VÝMENE OSAP

Nevyberajte koleso z pántu!

Pracujte na pántoch, ktoré sú na tele kolobežky.

ZMENA OSAP Z NÍZKEJ NA VYSOKÚ

Ak chcete zmeniť pozíciu na VYSOKÚ, použite súpravu VYSOKÁ POZÍCIA:

Odporúča sa umiestniť OXO na zdvihnutý povrch, ako napríklad na stoličku alebo krabicu, aby bolo telo pevne umiestnené na povrchu a aby obe kolesá boli vo vzduchu.

Odstráňte gumené čiapky a pomocou kľúča s priemerom 19 mm uvoľnite závesné ramená z ich miesta.

Keď je závesné rameno na svojom mieste, vymeňte OSAP z NÍZKEHO na VYSOKÉ pri každom závesnom ramene. Poskladajte v opačnom poradí. Na pomoc môžete použiť náčrt uvedený nižšie.

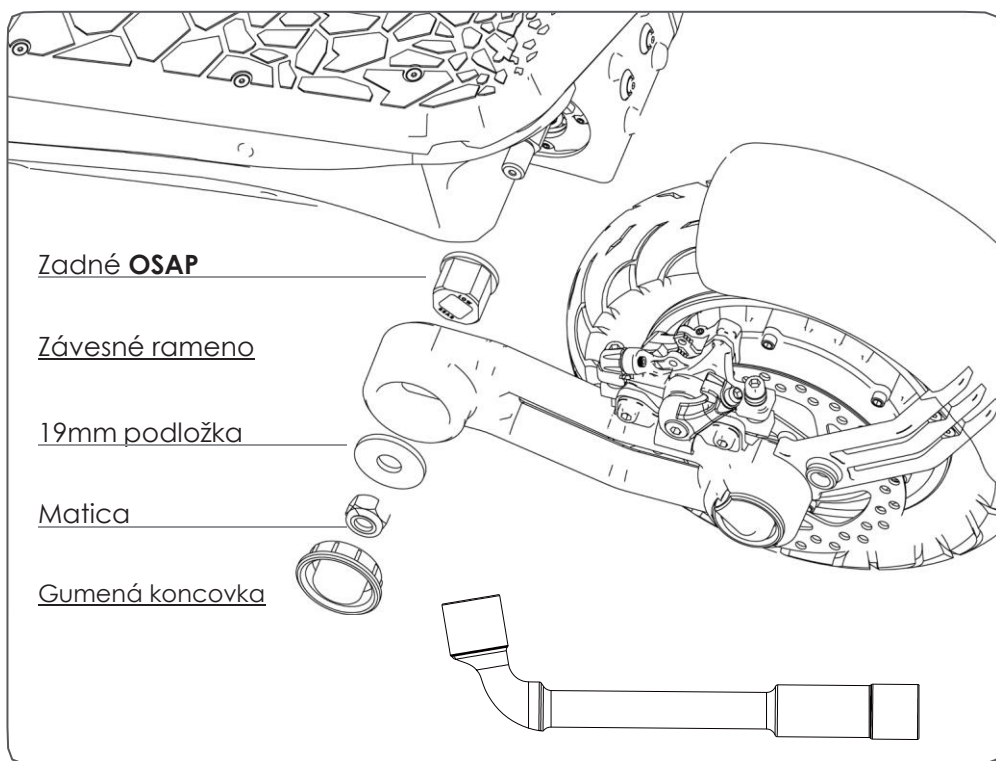

OPATRŇA JAZDA

Pred jazdou sa zoznámte so svojou OXO. Skúste si kontrolu nad Ňou. Pomaly a obozretne zatáčajte a brzдите na váčšiu vzdialenosť.

Ak chcete získať kontrolu nad svojou kolobežkou, precvičte svoju prvú jazdu na OXO. Otvorený priestor bez prekážok, ktoré by vás rušili.

Kolobežka OXO **vyžaduje krátke nastavenie a má periódu zábehu** aby sa všetky pohyblivé časti mohli prispôbiť do správnej polohy.

Pred každou jazdou vždy:

1. Skontrolujte funkčnosť brzd.

2. Skontrolujte opotrebovanie pneumatík:

Roztočte ich, aby ste sa uistili, že ich ešte nie je potrebné vymeniť. Uistite sa, že kolesá sa voľne otáčajú.

3. Skontrolujte kolobežku vizuálne:

Všetky skrutky a matice sú pevne a na svojom mieste.

Zapíšte si, ak niečo nevyzerá dobre alebo vykazuje známky opotrebovania.

Ak si nie ste istí, prineste OXO k autorizovanému distribútorovi.

TECHNIKA JAZDY:

Pred jazdou postavte nohu čo najbližšie k prednej časti kolobežky a druhú nohu na zem. Uistite sa, že vaša jazdná dráha je voľná.

Ak chcete začať jazdiť, odrazte sa nohou, ktorá je na zemi, vpred (ako v prípade nemotorovej kolobežky). Ihneď potom ju položte na kolobežku a stlačte tlačidlo rozbehu, nakloňte svoje telo dopredu, aby ste sa počas zrýchlenia nezaklonili.

OPATRŇÁ JAZDA



Pri zrýchľovaní sa nakláňajte dopredu.

Pri brzdení nakloňte svoju váhu dozadu!

Zabráňte prenášaníu tlaku vášho tela na riadila počas brzdenia.

Nechajte si nohy za sebou, (pohodľnejšie je umiestniť jednu nohu vpred a druhú dozadu pri 70 - 90 ° uhle, ako na korčuliach / surfe). Pomôže vám to získať väčšiu stabilitu.

Zatáčanie – zatáčanie na INOKIM je podobné ako na surfe / lyžiach / snowboarde. Riadidlá by mali byť rovnobežné s telom. Pred odbočením sa pozrite na požadovaný smer a uistite sa, že je zatáčanie bezpečné.

Brzdenie - Váhu nakloňte dozadu tak, aby brzdný účinok prešiel cez nohy a nie cez riadidlá a riadiaci systém. Najlepšie je naučiť sa prenášať ťažisko pri brzdení, v opačnom prípade existuje obava z prevrátania dopredu či opotrebenia a zničenia riadidiel a systému riadenia.



Jazdenie, rovnako ako väčšina športov, predstavuje riziko zranenia a poškodenia. Ak sa rozhodnete jazdiť na INOKIM-e, zodpovednosť a všetky s tým spojené riziká sú na vás. Je nevyhnutné, aby ste poznali bezpečnostné zásady, porozumeli im a konali podľa nich.

NASTAVENIE SKLADACIEHO MECHANIZMU

Ak je skladací mechanizmus príliš voľný, či utiahnutý, dá sa jednoducho nastaviť.



Potrebné nastavenia sú veľmi malé.

Pracujte opatrne, buďte trpezliví a bude sa vám dariť!

Pre utiahnutie/povolenie

1. Červená páka na uzamknutie skladacieho mechanizmu by sa mala utiahnuť.
2. Ak je červená uzamykacia páka príliš voľná, otvorte ju a utiahnite skladací systém otáčaním predného napínacieho nastavovača približne o 30 stupňov v smere hodinových ručičiek
3. Ak je červená uzamykacia páka príliš tesná, otvorte ju a uvoľnite skladací systém otáčaním predného napínacieho nastavovača približne o 30 stupňov proti smeru hodinových ručičiek.

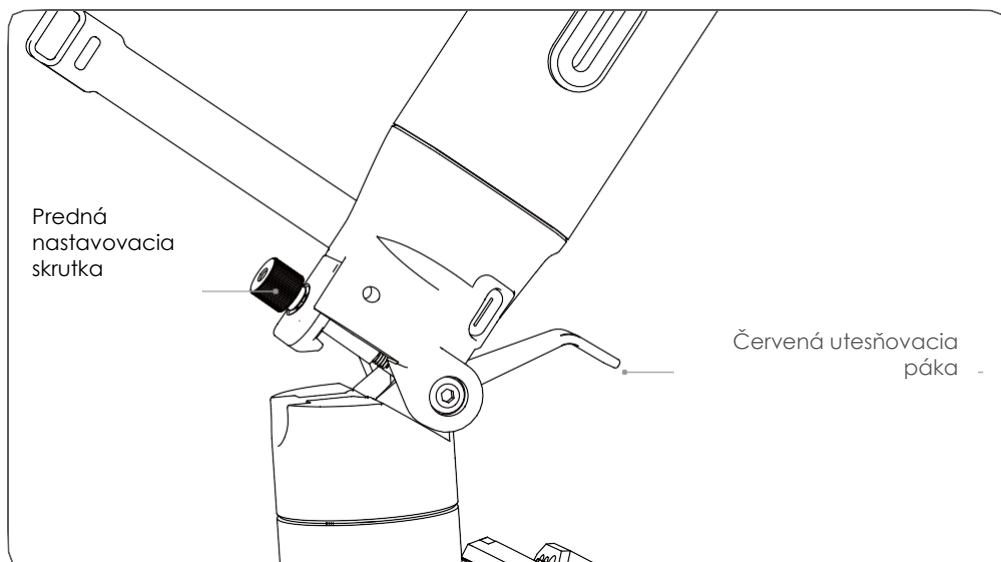

SÉRIOVÉ ČÍSLO

Každá kolobežka INOKIM má svoje unikátne sériové číslo.

Toto číslo poskytuje informácie, ktoré môžu byť užitočné neskôr pri poisťovnom plnení v prípade straty či krádeže.



Zapíšte si sériové číslo vašej OXO kolobežky!

Uschovajte si tieto informácie na bezpečnom mieste.

Číslo sa nachádza vpredu spodnej časti dosky.

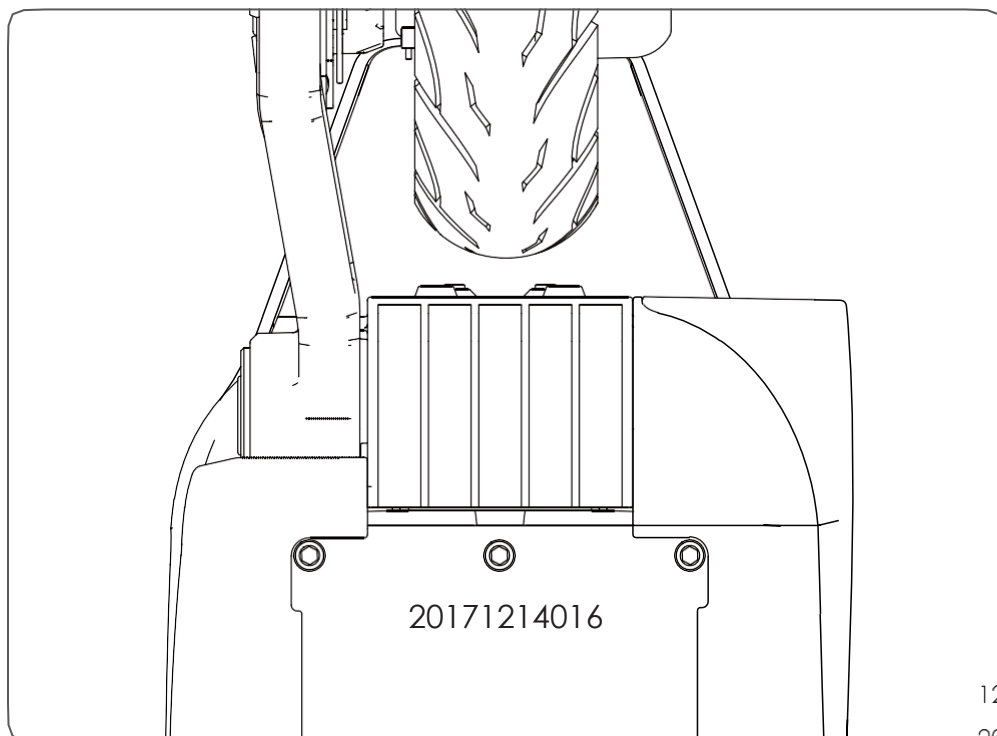

INOKIM



WWW.INOKIM.COM